

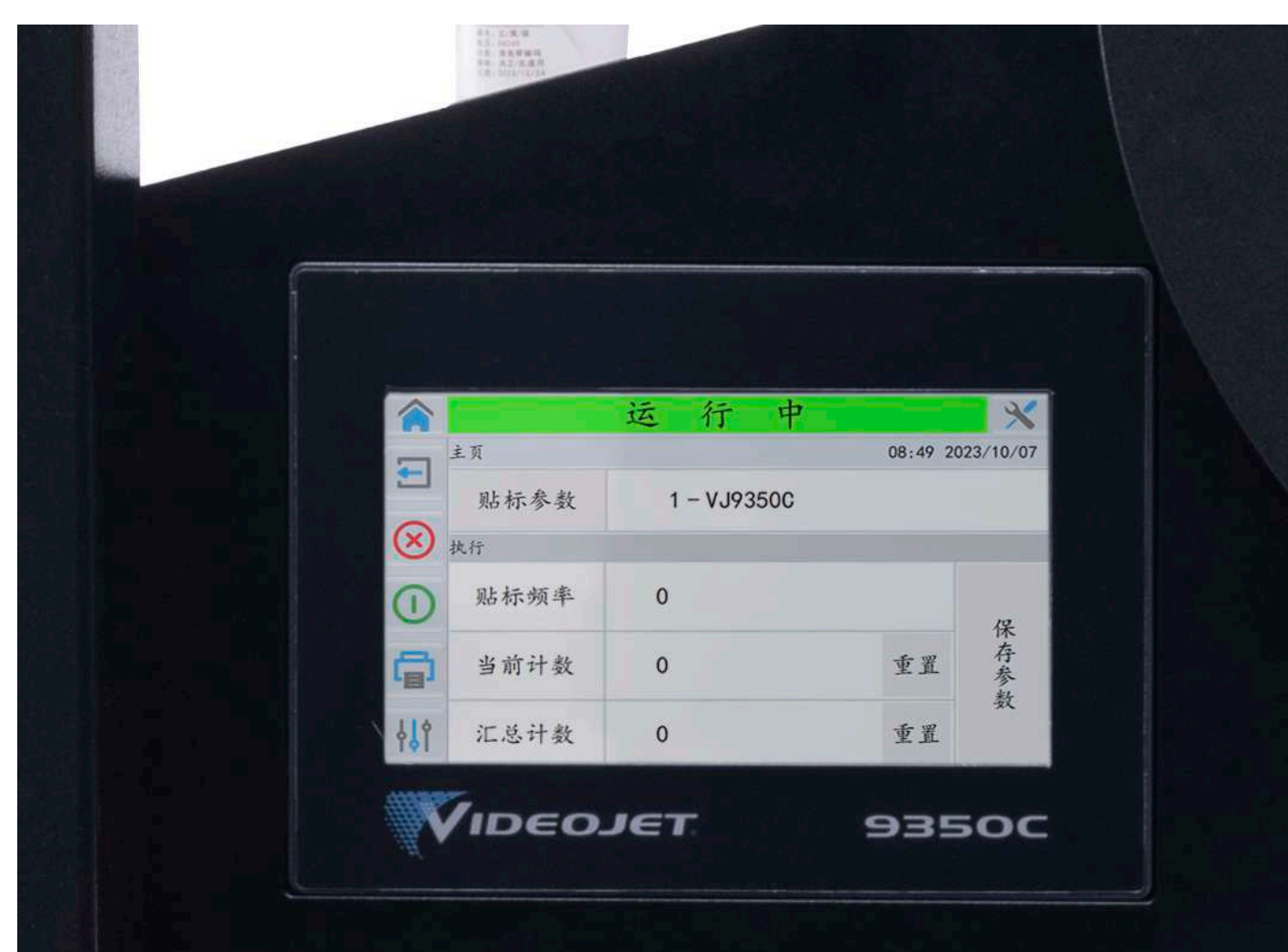

# Videojet® 9350C 自动打印贴标机

Videojet 9350C 自动打印贴标机针对二、三级包装，在高度可变的货箱、捆包或收缩包装产品的包装顶部、侧部、前后端面贴标的理想选择，贴标模块的标准化快拆设计可满足企业在不同时期的生产需求，节省成本。

性能稳健、设计简单、易于使用。



## Videojet 9350C 自动打印贴标机 主要特点

Videojet 9350C  
Case coding, label  
printers and box printers  
Main Features

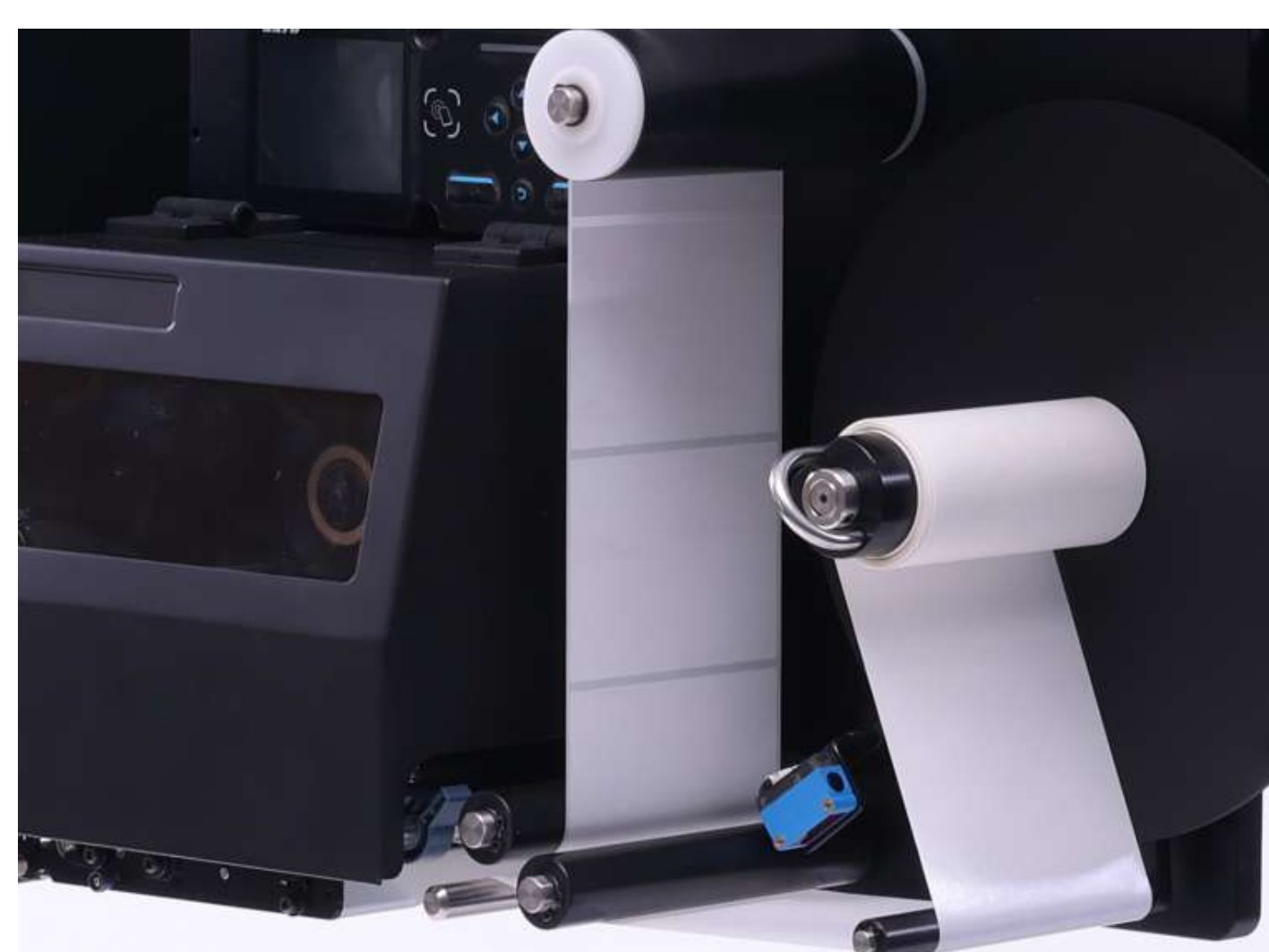

### A. 全能贴标

推贴、拐角贴、直(擦)贴、端面贴、双面贴，五大类贴标模块满足您各种贴标应用。

### B. 无缝切换

可以无缝替换当前在用的主流标签打印机/打印引擎，现有标签模板无需重新编辑，直接适配9350C，从人工贴标升级为自动贴标。

### C. 安全防护

整机配备多组传感器，确保意外时自动停止/告警，保障生产时的人身及财产安全。

### D. 精准贴标

±2mm贴标精度，保证生产质量。

### E. 灵活安装

机器自带的U型架可灵活进行立式、卧式切换。

### F. 快拆模块

贴标模块采用快拆设计，当贴标应用发生改变时，可以不用重新采购整机，直接更换贴标模块即可适配。



\* 部分贴标模块对应间歇式

# 9350C 自动打印贴标机机器参数



## 打印单元

打印引擎	TSC (可选 SATO、Zebra 打印引擎)
打印头宽度	4英寸: 104 mm; 6英寸: 168 mm
打印分辨率	4英寸: 300DPI, 600DPI; 6英寸: 300DPI

## 贴标单元

推贴

拐角贴

直(擦)贴

端面贴

双面贴

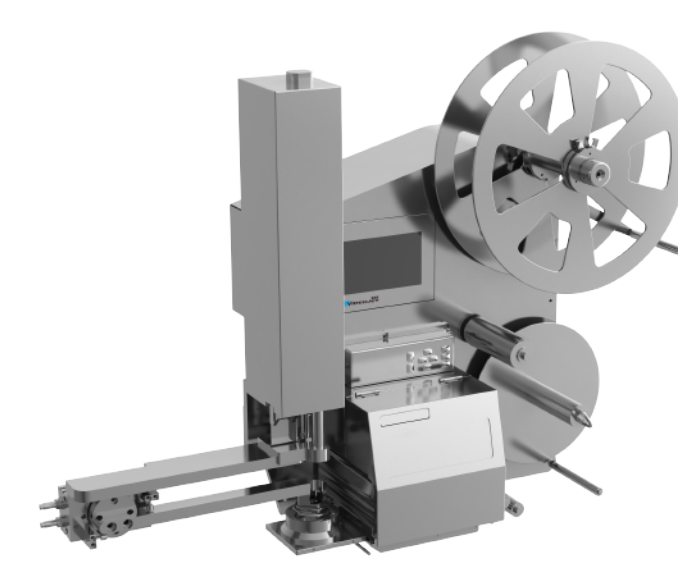
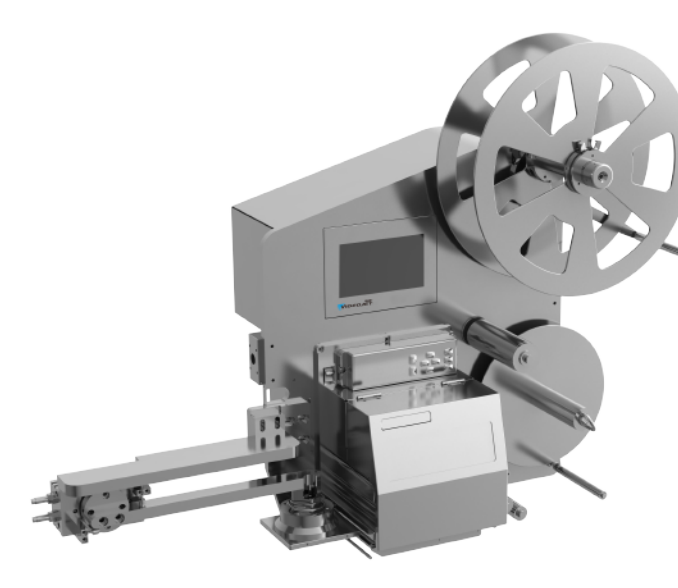
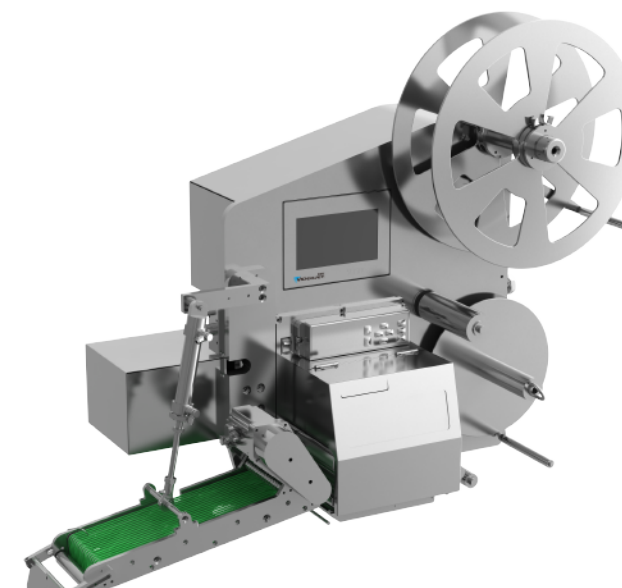
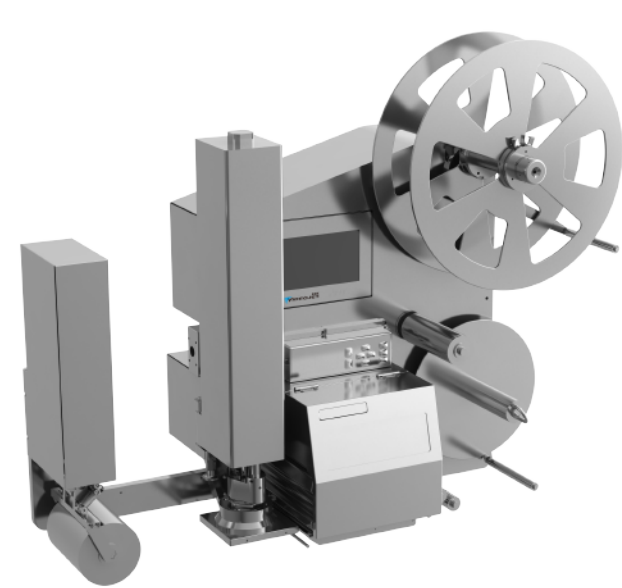
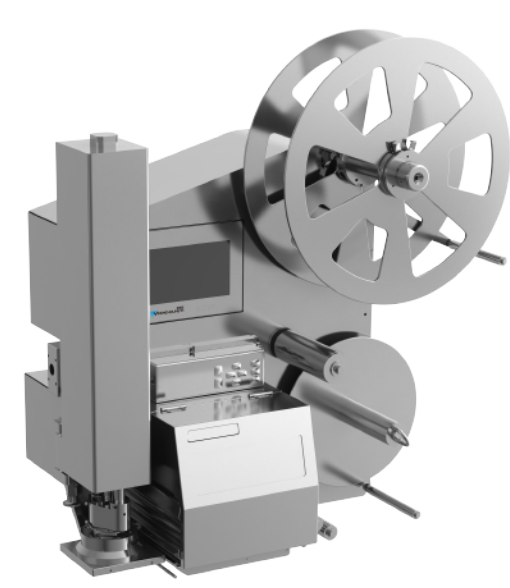

贴标位置示意图

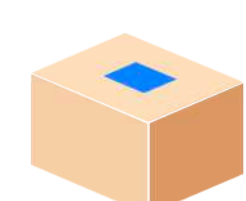

顶面

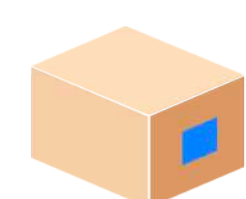

侧面

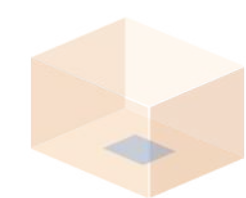

底面

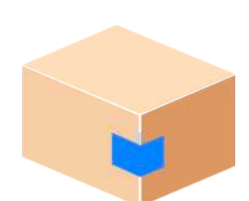

侧面+前面

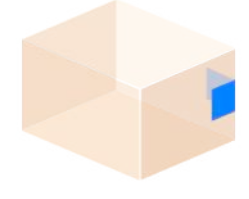

侧面+后面



顶面+后面

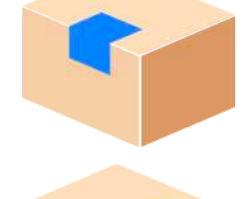

顶面+前面



顶面+侧面

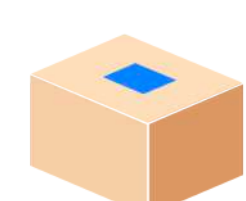

顶面

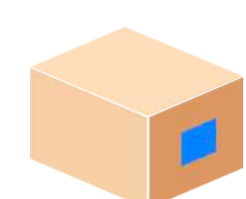

侧面

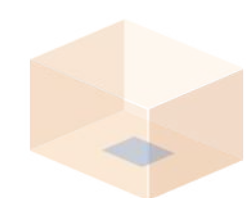

底面

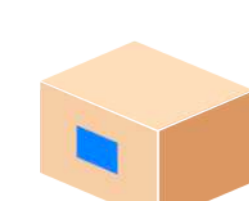

前面



后面

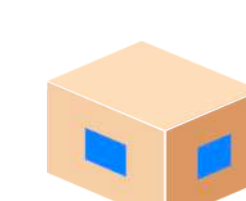

侧面+前面

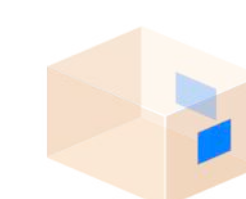

侧面+后面

每个产品标签数	1	1	1	1	2
标掌尺寸(宽x长)	120 x 120 mm 120 x 210 mm 180 x 120 mm 180 x 210 mm	120 x 120 mm 120 x 210 mm 180 x 120 mm 180 x 210 mm	/	120 x 120 mm 120 x 210 mm 180 x 120 mm 180 x 210 mm	120 x 120 mm 120 x 210 mm 180 x 120 mm 180 x 210 mm
适用标签宽度	25 ~ 180 mm	25 ~ 180 mm	50 ~ 180 mm	25 ~ 180 mm	25 ~ 180 mm
适用标签长度	20 ~ 210 mm	20 ~ 210 mm	55 ~ 350 mm	20 ~ 210 mm	20 ~ 210 mm
贴标距离	35 ~ 270 mm	35 ~ 270 mm	0 ~ 5 mm	0 ~ 217 mm	0 ~ 217 mm
打印产能	*60张/分钟	*60张/分钟	*60~130张/分钟	*30张/分钟	*12 x 2张/分钟
最大产线速度	30米/分钟	30米/分钟	60米/分钟	30米/分钟	20米/分钟
整机尺寸(长宽高)	810 x 718 x 781 mm	986 x 718 x 781 mm	1052 x 732 x 847 mm	1088 x 718 x 770 mm	1086 x 718 x 781 mm
整机重量	78.5kg	86kg	76kg	76kg	81kg
整机功耗	220V 50/60Hz, 684W	220V 50/60Hz, 684W	220V 50/60Hz, 1084W	220V 50/60Hz, 684W	220V 50/60Hz, 684W
标签盘外径	400 mm				
标签卷内径	76 mm				

## 其它信息

压缩空气	4-6bar (60~90psi) 的清洁\干燥空气
工作环境	温度: 0 - 40°C (31 - 104°F) 湿度: 相对湿度 20 - 95%, 无冷凝
通讯接口	以太网, RS232, USB, 多路I/O
控制单元	可视彩色触控界面
选配件	触控电脑\标签编辑软件\碳带 不锈钢机身

\* 根据标签大小, 生产线情况的不同而不同

© 2024 Videojet Technologies Inc. - 版权所有。  
持续改进产品是伟迪捷永恒不变的方针。我们保留更改设计和/或规格的权利, 恕不另行通知。  
Windows 是 Microsoft Corporation 的注册商标。DuPont 是 E. I. du Pont de Nemours and Company 的商标, Tyvek 是 E. I. du Pont de Nemours and Company 的注册商标。



伟迪捷® 伟迪捷中国销售网点:

上海、北京、广州、深圳、南京、济南、沈阳、青岛、西安、兰州、成都、苏州、重庆、武汉、长沙、厦门、昆明、郑州、南昌、南宁、合肥、香港、天津, 即将更多...



www.videojet.com.cn

伟迪捷 (上海) 标识技术有限公司 地址: 上海市长宁区福泉北路 518 号 10 座 5 楼

邮政编码: 200335 免费咨询电话: 400 920 2377